

Living up to Life

Leica
MICROSYSTEMS

Leica DM2700 M

最新高级LED照明正置材料显微镜





Leica

Leica Light Microscopy 1988 Group
CE 011

20
HC

3
1 2 3 4

ICR
↑
↓

200

100x
W PLAN
20x/0.400

500/1.25 OIL SI
100x/1.25
100x/1.25
100x/1.25
100x/1.25

LEICA DM2700 M

Leica

结构简单, 使用可靠: Leica DM2700 M

以最好的光照强度观察材料组织

在最好的光照强度下观察材料组织。通用白光 (4500 K) LED照明装置与著名的高品质徕卡光学装置匹配, 打造出理想的质量评估和检测工具。Leica DM2700 M代表了简单可靠的显微镜设计, 改善您的工作流程, 把精力集中在工作上。

- › 成像卓越
- › 使用可靠
- › 操作灵活
- › 记录方便

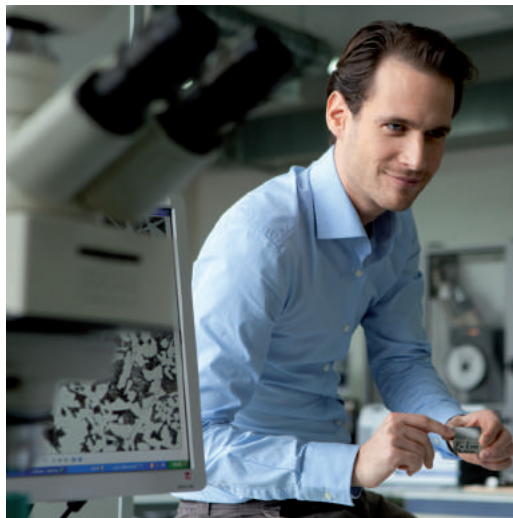
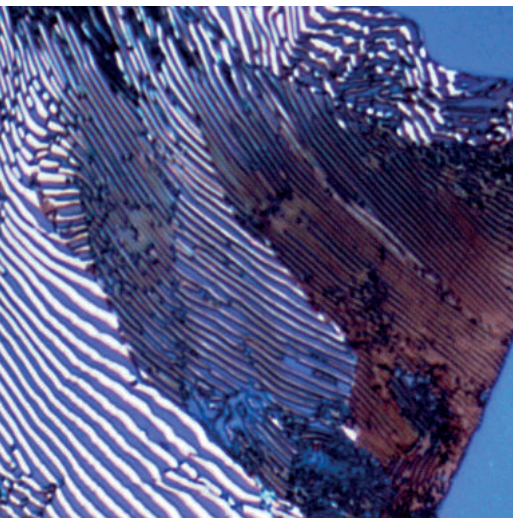

LED照明，一键触发照明

适用各类工业用途的通用显微镜照明装置

适用于明场，暗场，微分干涉和偏光的多功能光源：

- › 白光，色温恒定
- › 真彩色成像
- › 完全无需调整
- › 使用寿命长达20年

进入未来的显微镜时代.

LED照明 – 长久光源

高亮度，大功率LED照明装置

- › 4500 K恒定色温
- › 所有亮度水平下都能够实现真彩色成像
- › 更长的使用寿命（35000小时），按8小时/天计算，相当于使用寿命为20年
- › 自由调节
- › 零故障维护时间（更换灯泡）
- › 适用于明场、暗场、微分干涉、偏光和斜射照明
- › 不产生热量
- › 光照强度高于100瓦卤素灯`



右侧图像：通用LED照明装置.

值得信赖的卓越成像

顶级光学部件

光学性能决定显微镜的质量性能卓越。当今的数字时代依然如此。徕卡显微系统品牌始终代表着光学性能的最高标准。徕卡显微镜的物镜不仅具有创新性，且具有较高的成本效益，它始终提供高对比度和锐化的图像，这毫不逊色于通过目镜和数码镜头所捕捉到的图像。徕卡显微镜能够将具有鲜明对比度和锐化的图像与高分辨率视场和优化图像视场结合起来。无论工作需求是多么的苛刻，徕卡显微系统总能提供经济的解决方案。

BRILLIANCE – 满足你标准的要求

平场消色差物镜系列

- › 放大倍数选择: 5x, 10x, 20x, 50x, 100x
- › 适用直径 \varnothing : 22 mm
- › 平面图像视场
- › 较长的工作距离

四个可供选择的物镜系列:

- › HI Plan EPI
- › N Plan EPI plus LWD
- › PL FLUOTAR plus LWD
- › PLAN APO incl. 0.7x Macro



右侧图像: N PLAN EPI 系列物镜 (平场消色差)

值得信赖 使用可靠

我们专注于显微镜操作

我们在Leica DM2700 M 显微镜的设计中融入了便于理解操作的功能设计。使您能够专注于自己的工作，而不是把精力耗费在设备调整上。

优势

徕卡彩色编码物镜与孔径光圈的结合成就了彩色编码光圈辅助装置（CCDA）。使用彩色编码光圈辅助装置后，显微镜分辨率、对比度以及景深的基本设置工作变得简单便捷。适用于显微镜焦距粗调、微调以及超精细调整的嵌入式调焦止动装置、高度可调节对焦旋钮以及三

齿轮式对焦机构使Leica DM2700 M显微镜的操作更为可靠持久，同时也使其更加便于日常使用。在最大程度降低操作失误的同时还能够显著加快你的工作进度。前所未有的简单手动调节显微镜，设备操作过程中，绝不会出现任何性能和功能打折扣的情况。Leica DM2700 M显

微镜可靠、耐久以及高品质的人机工程学设计使其操作更为简单并能够大大提高用户的操作舒适程度。

方便可靠

彩色编码光圈辅助装置（CCDA）

- › 可靠的性能
- › 实现简单直观的操作过程
- › 最大程度降低定向时间
- › 能够避免操作失误情况的出现

内置入对焦止动装置

- › 保护目镜

内置式斜照明装置

- › 快速查看表面特点
- › 简单的一键操作
- › 在微分干涉不可用的情况下有很好的辅助作用

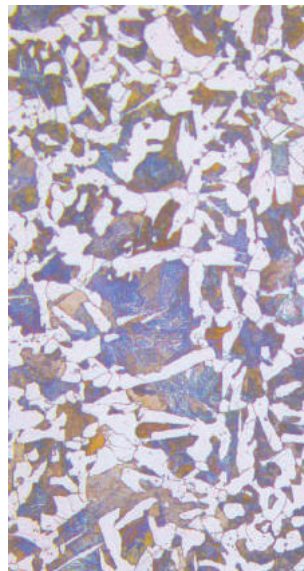

铁素体C60蚀刻共析混合物铁氧磁体经历结构。，LED明亮视场放大倍数500

灵活性意味着节省成本

适用于所样本的多功能产品

Leica DM2700 M为适用于明场、暗场、微分干涉、偏光以及荧光用途的多功能立式显微系统。除了所有入射光用途之外，Leica DM2700 M同时还适用于所有配置透射光的用途。

物镜转盘

具有三个可选的物镜转盘
BF/DF M32显微镜镜鼻可装配多达五个物镜，而BF/FLUO则可配置多达六个或者七个物镜。

每个场合，灵活适用

可适用于尺寸至100×100毫米的样本——例如金属薄片，半导体薄片或者印刷电路板，最大厚度可达80毫米，例如机械加工部件，可利用综合测试程序进行监测。

始终保持对样本的观察

Macro宏观物镜能够使你一眼即可看到40毫米的样本。也成为你进行快速定位和综述文档的理想工具。

灵活性对于所有的样品来说都是至关重要的

配置灵活性

- › 入射光轴配置有高品质明亮视场
- › 内置斜照明装置
- › 三个物镜转盘
- › 0.7x宏观物镜直接可观察到40毫米范围的样本
- › 选配入射光装置
- › 适用于所有用途
- › 最大视场范围可达到100 × 100毫米
- › 观察高度可高达80毫米
- › 适用所有显微对比方法



右侧图像：配置有Ergo tube的Leica DM2700 M显微镜，直立非反转图像，100%-0%，50%-50%，0%-100%分光镜

简化文件记录过程

图像记录、保存和检索

适用于反射光用途的徕卡数码摄像机与徕卡应用套件中的图像采集和归档软件功能的结合，能够确保检测结果方便有效地保存。

能够实现材料数据快速精准地分析

Leica Steel Expert, Phase & grain Expert, 以及Cleanliness Expert均为能够提供高品质解决方案的专业软件包，这些软件包尤其是适用于要求高样本处理量以及自动运行操作的环境。由于采用了模块化结构，其功能涵盖从简单、互动到自动摄影测量；例如标明金属表面特征或者进行离子分析。

便于进行文件记录
徕卡摄像头与软件的结合

数码相机，高清晰度成像

- › 快速实时成像预览
- › 图像分辨率范围从130万像素到800万像素
- › 曝光时间范围从100微秒到30秒
- › 每个颜色通道内的颜色深度可多达16 bits

图像归档/图像分析，徕卡应用套件

- › 从简单的图像归档到自动化处理
- › 适用于图像分析的常规工具
(Leica Grain & Phase Expert)
- › 适用于非金属夹杂物的工具
(Leica Steel Expert)
- › 适用于清洁度分析的专业工具
(Leica Cleanliness Expert)

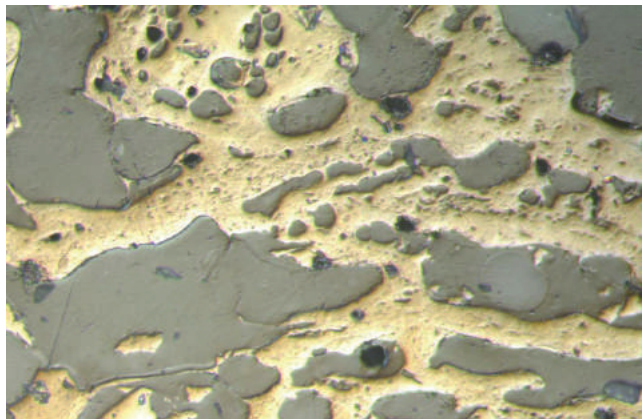
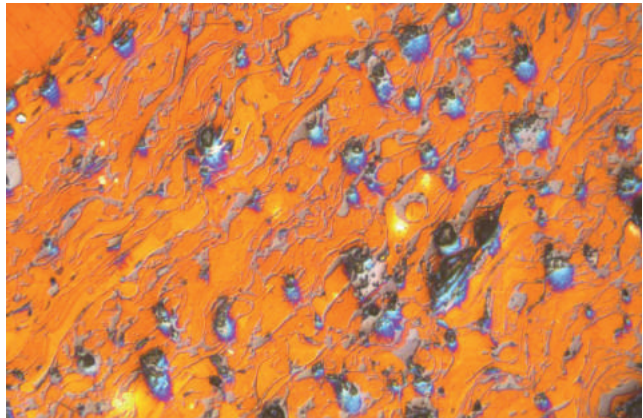

上图：500倍放大倍数LED斜照明视场情形下的涂层退火黄铜样本。
下图：200倍放大倍数，由斜照明造成的类似三维立体塑料复合材料样本。

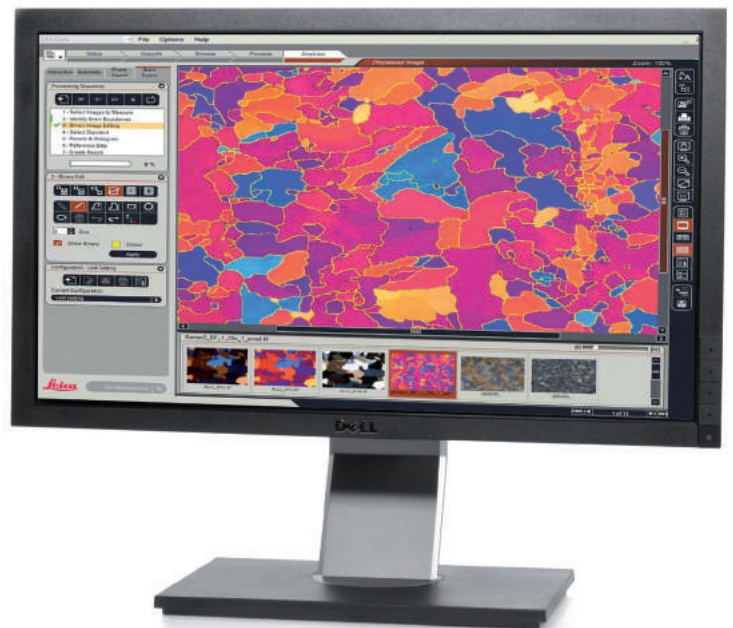

外形尺寸

Leica DM2700 M

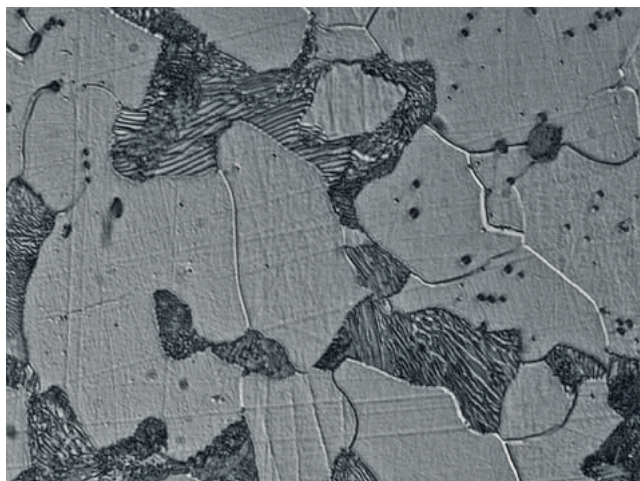
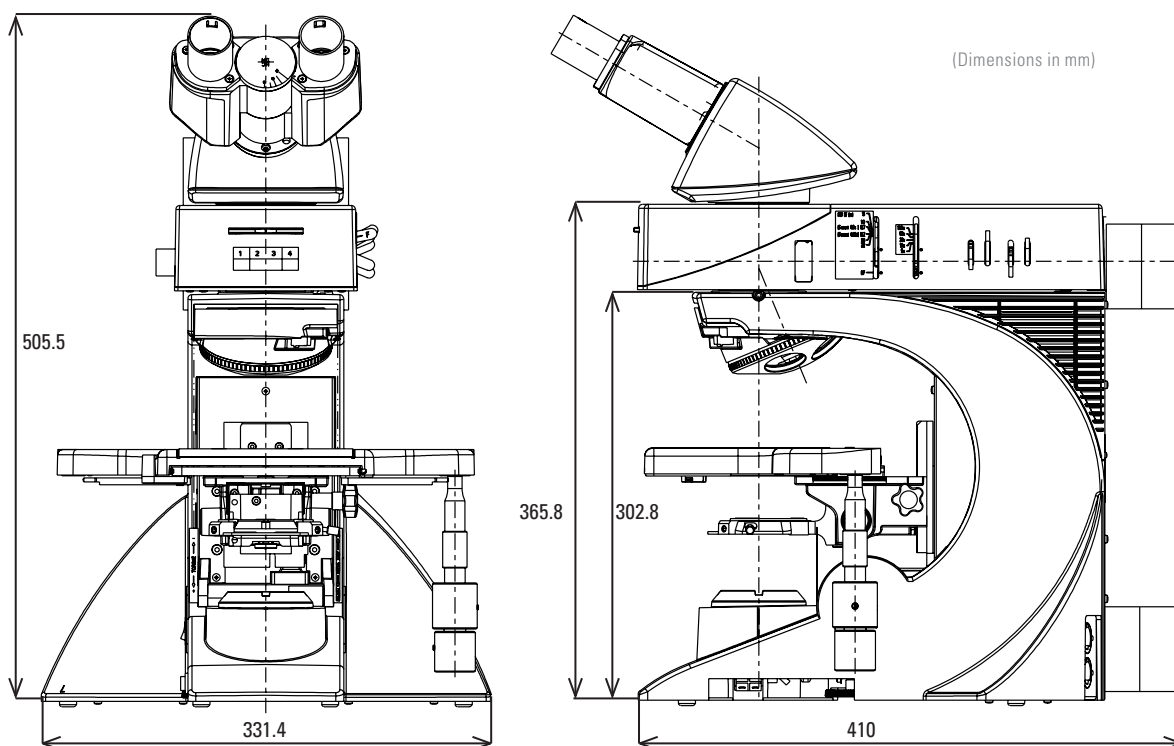

100倍放大倍数下的N Plan斜照明铁素体C35共析混合物样本

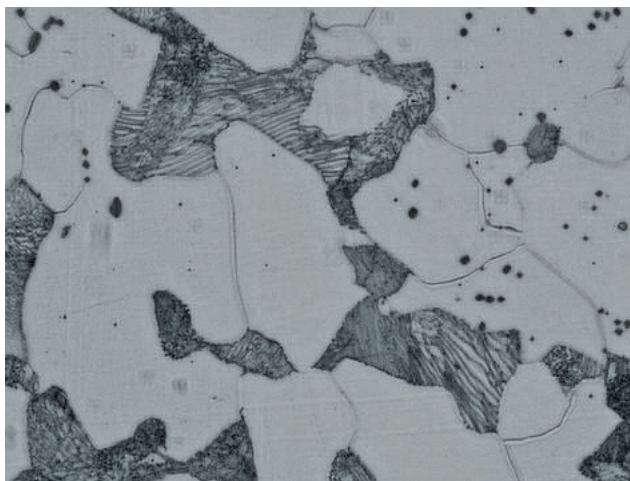

100倍放大倍数下的N Plan铁素体C35共析混合高强度珠 光体铸铁

技术规格

Leica DM2700 M

支架	坚固的金属支架
对焦装置	两齿轮对焦装置（配置有顶部对焦制动装置，1微米千分尺刻度的粗调/微调装置）或者 三齿轮对焦装置（配置有顶部对焦制动装置，1微米和4微米千分尺刻度的粗调/中调/微调装置） 扭矩粗调对焦，可调整载物台高度止动装置
载物台行程	25毫米
入射光	具有4位置反射镜转盘的强大入射光轴 适用于明场、暗场、微分干涉、偏光以及荧光用途 <ul style="list-style-type: none"> › 配置斜照明装置 › 配置颜色编码光圈辅助装置（CDA） › 配置可对中孔径光圈虹膜式光圈 › 配置有用于滤光器（直径32毫米）存放的滤光器盒 <p>下面的光源可适用于所有的入射光轴：</p> <ul style="list-style-type: none"> › 适用于入射光和透射光光照强度内部显微镜控制的LED灯箱（标准配置） › 适用于同时使用两个光源的反射镜外罩 106 › 荧光照明SFL 100， 4000 以及7000 › EL 6000， hg 50， hg 100， xe 75 › 12 V 100 W卤素灯（灯罩系列106 或者107/2）配置有单独变压器 11xxxxxx
物镜转盘/物镜	5x BF/DF M32， 6x BF M25 及 7x BF M25物镜转盘 <ul style="list-style-type: none"> › HI PLAN EPI 物镜 5x， 10x， 20x › N PLAN EPI物镜 2.5x–100x › PLAN FLUOTAR物镜 1.25x–100x › PLAN APO物镜 0.7x 宏观物镜 50x， 100x， 150xx
附件	选配放大倍数转换装置（1x， 1.5x， 2x） 固定式人机工程设计载物台（76 × 50毫米），左右手操作或者旋转载物台（76 × 50毫米）且配置有耐磨损陶瓷表面（标准产品配置），以便能够完成要求配置载物台支架和聚光器保持装置的作业。 适用于X, Y和Z轴测量的选配测量用载物台
透射光	配置有内部光照强度控制装置的LED灯罩 适用于直径为32毫米的内置式三位置滤光器盒 适用于入射光用途的宽范围聚光器
电源	稳定通用电源，工作电压范围为90–230 V

Ernst Leitz 于 1907 年发表了“与用户合作，使用户受益”的声明，描述了徕卡显微系统与最终用户的通力协作以及不断创新的驱动力。我们已经开发了五个品牌价值来实现这一传统：Pioneering、High-end Quality、Team Spirit、Dedication to Science 和 Continuous Improvement。对我们来说，实现这些价值就意味着：**Living up to Life**。

徕卡显微系统的全球运作分为四个部门，已进入各地市场领导者行列：

LIFE SCIENCE DIVISION

徕卡公司生命科学部门为科研用户提供最先进的显微成像技术。实现显微结构的观察、测量和分析。理解并满足用户的科研应用是我们在市场中领先的关键。

INDUSTRY DIVISION

徕卡公司工业部门的工作核心工作是支持客户寻求高质量的最终结果。徕卡公司提供了最好、最新颖的成像系统，满足他们在日常工作以及在工业研究应用中的观察、测量和分析微观结构的需要，满足材料科学和质量控制、法医学科学调查和教育应用的需要。

BIOSYSTEMS DIVISION

徕卡公司病理系统部门为组织病理学实验室和研究人员带来了最全面的高质量病理产品系列。从病人到病理学家，该范围包括每个组织学步骤所需要的理想的产品，还包括整个实验室所需要的高效工作流程解决方案。借助以自动化革新和 Novocastra™ 试剂为特色的全套组织学系统，徕卡公司通过迅速、准确的诊断和密切的客户协作，更好地关心病人。

MEDICAL DIVISION

徕卡公司医疗显微镜部门的工作重点是与手术外科合作，以无论是现在还是将来都是最优秀、最新颖的手术显微技术为他们提供支持，更好地为患者服务。

徕卡仪器有限公司
 地址：香港北角電氣道169號22樓B座
 电话：(852) 25646699
 传真：(852) 25644163

徕卡显微系统(上海)贸易有限公司
 地址：上海市淮海中路398号博银国际大厦18层C座
 电话：021-63876606
 传真：021-63876698

徕卡显微系统(上海)贸易有限公司北京分公司
 地址：北京市首都体育馆南路6号新世纪办公楼858室
 电话：010-68492698
 传真：010-68492965

徕卡显微系统有限公司 —— 具有强大全球客户服务网络的国际性公司：

全球强大的服务网络	电话：	传真
澳大利亚·North Ryde	+61 2 8870 3500	2 9878 1055
奥地利·Vienna	+43 1 486 80 50 0	1 486 80 50 30
比利时·Groot Bijgaarden	+32 2 790 98 50	2 790 98 68
加拿大·Concord/Ontario	+1 800 248 0123	847 405 0164
丹麦·Ballerup	+45 4454 0101	4454 0111
法国·Nanterre Cedex	+33 811 000 664	1 56 05 23 23
德国·Wetzlar	+49 64 41 29 40 00	64 41 29 41 55
意大利·Milan	+39 02 574 861	02 574 03392
日本·Tokyo	+81 3 5421 2800	3 5421 2896
韩国·Seoul	+82 2 514 65 43	2 514 65 48
荷兰·Rijswijk	+31 70 4132 100	70 4132 109
中国·Hong Kong	+852 2564 6699	2564 4163
·Shanghai	+86 21 6387 6606	21 6387 6698
葡萄牙·Lisbon	+351 21 388 9112	21 385 4668
新加坡	+65 6779 7823	6773 0628
西班牙·Barcelona	+34 93 494 95 30	93 494 95 32
瑞典·Kista	+46 8 625 45 45	8 625 45 10
瑞士·Heerbrugg	+41 71 726 34 34	71 726 34 44
英国·Milton Keynes	+44 800 298 2344	1908 246312
美国·Buffalo Grove/Illinois	+1 800 248 0123	847 405 0164

经销商

成贵仪器(上海)有限公司

Tel.: +86(021)5428 6005
 Fax: +86(021)5428 6005-8002
 www.tengrant.com

徕卡显微系统(上海)贸易有限公司成都分公司
 地址：成都市锦江区创意产业商务区三色路38号博瑞·创意成都B座1601室
 电话：028-85272215
 传真：028-85288856

徕卡显微系统(上海)贸易有限公司广州分公司
 地址：广州市先烈中路69号东山广场2615-2617室
 电话：020-87320225
 传真：020-87321519

徕卡显微系统(上海)贸易有限公司沈阳分公司
 地址：沈阳市河区惠工街10号卓越大厦 号卓越大厦9层 01 室
 电话：024-31958890
 传真：024-31958895